

## Glavno

Range of product	Canalis
Product name	KS
Product or component type	Elbow
Busbar description	Standard
Material	Aluminium
Device application	Change direction

## Komplementarno

[Ue] rated operational voltage	230...690 V
Network frequency	50/60 Hz
Operating angle	90 °
Mounting location	On trunking
Electrical connection	Lubricated sliding contact
Mounting mode	By screws
Width	146 mm
Depth	113 mm
Height	290 mm
Product weight	16.7 kg

## Okolina

standards	IEC 60439-2 IEC 61439-6
-----------	----------------------------

## Offer Sustainability

Green Premium product	Green Premium product
Compliant - since 1530 - Schneider Electric declaration of conformity	Compliant - since 1530 - Schneider Electric declaration of conformity
Reference not containing SVHC above the threshold	Reference not containing SVHC above the threshold
Available	Available
Need no specific recycling operations	Need no specific recycling operations

## Contractual warranty

Warranty period	18 months
-----------------	-----------

Informacije dane u ovoj dokumentaciji sadrže opće opise i/ili tehničke karakteristike o performansama ovdje sadržanih proizvoda.  
 Ova dokumentacija nije namijenjena kao zamjena za niti bi se trebala koristiti za određivanje prikladnosti ili pouzdanosti predmetnih proizvoda za konkretne korisničke primjene.  
 Svaki takav korisnik ili integrator dužan je provesti odgovarajuću i popununu analizu rizika, procjenu i ispitivanje proizvoda u odnosu na odgovarajuću specifičnu primjenu ili uporabu istog.  
 Niti društvo Schneider Electric Industries SAS niti bilo koje od njegovih povezanih poduzeća ili podružnica neće preuzeti obvezu ili snositi odgovornost za pogrešnu upotrebu ovdje sadržanih informacija.

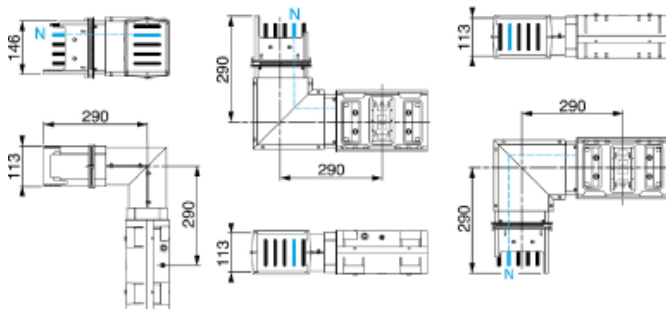

### Dimensions

KSA1000DLE40

A (mm)	290
B (mm)	290
C (mm)	-
D (mm)	-
Fire barrier	No
Fire barrier position	-